

Le chauffe-eau Thermodynamique

L'efficacité thermodynamique au service du confort sanitaire

Un fonctionnement écologique et économique

Le chauffe-eau thermodynamique est une solution qui assure la production d'eau chaude sanitaire. Le principe de fonctionnement du chauffe-eau thermodynamique est le même que celui d'une pompe à chaleur aérothermique.

Le chauffe-eau thermodynamique récupère les calories présentes dans l'air extérieur ou ambiant, les accumule pour ensuite les restituer à l'eau chaude sanitaire présente dans la cuve. La production d'eau chaude, en exploitant ces apports gratuits et naturels, devient ainsi moins énergivore et plus économique.

De multiples solutions d'installation pour le Magna Aqua 200

Installation sur air extérieur : le Magna Aqua 200 est raccordé à l'air extérieur grâce à deux conduits. Les bouches aérauliques désaxées offrent de la flexibilité lors de l'installation. Il est en effet possible d'installer les conduits en parallèle et non plus obligatoirement l'un au dessus de l'autre.

Installation non gainée sur air ambiant : le Magna Aqua 200 est installé dans un local non chauffé (d'un volume de 20 m³ minimum) et aspire les calories de l'air ambiant. Le refoulement peut se faire ; soit dans la même pièce pour minimiser les contraintes, soit à l'extérieur pour éviter de refroidir inutilement l'habitation.

Fonctionnement indépendant ou avec une chaudière

Afin d'assurer un confort en eau chaude sanitaire en toutes circonstances (température extérieure très basse ou puisage exceptionnellement élevé), le recours à un appoint peut être nécessaire.

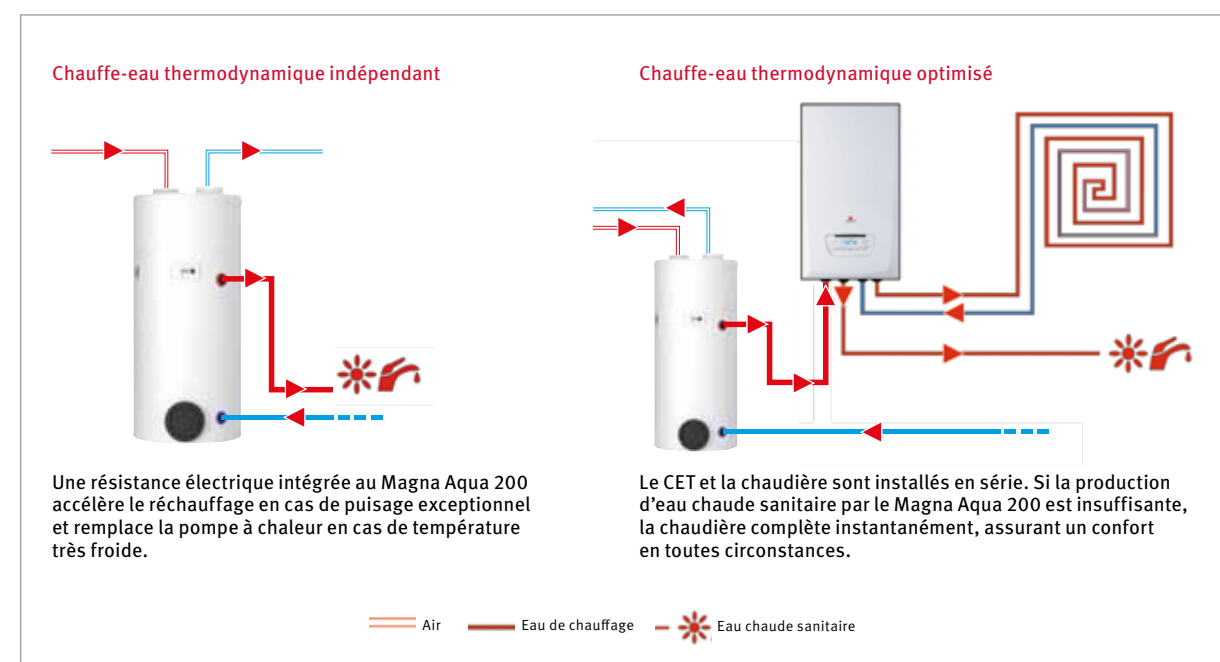

Magna Aqua		Magna Aqua 200	
Type de source de chaleur		Air extérieur ou ambiant	
Certification NF Électricité Performance		EPC3	
Type de cuve		Inox	
Caractéristiques générales			
Classe d'efficacité énergétique		A	
Efficacité énergétique pour le chauffage de l'eau (η_{hp})	%	130	
Profil de soutirage		L	
Puissance acoustique	dB(A)	48	
Niveau de pression acoustique à 2 mètres	dB(A)	33	
V40td	L	612,48	
T° max. aval / T° mini amont	°C	- 7 / + 35	
Puissance appoint électrique	kW	1,5	
Fonctionnement sans appoint électrique		Possible selon le projet	
Contact Heures creuses / Heures pleines		Oui	
Type de gestion de l'appoint		Chauffage de nuit	
Dimensions (hauteur x diamètre)	mm	1443 x 634	
Raccordement d'eau	pouces	3/4	
Diamètre des conduits	mm	160	
Longueur maximale conduite d'air (rigide)	m	20	
Longueur maximale conduite d'air (flexible)	m	10	
Pression max. de service	bar	6	
Poids net (à vide)	kg	85	
Indice de protection		IPX1	
Alimentation électrique	V / Hz / A	230 / 50 / 10	
Fluide frigorigène / charge		R290 / 145 g	
Accessible aux PMR		Oui	
Performances			
Volume du ballon	litres	200	
COP (selon EN 16147)		3,21	
COP pivot (Th-BCE)		3,46	
Puissance thermique à 7°C		2200	
Temps de mise en température		6h13	

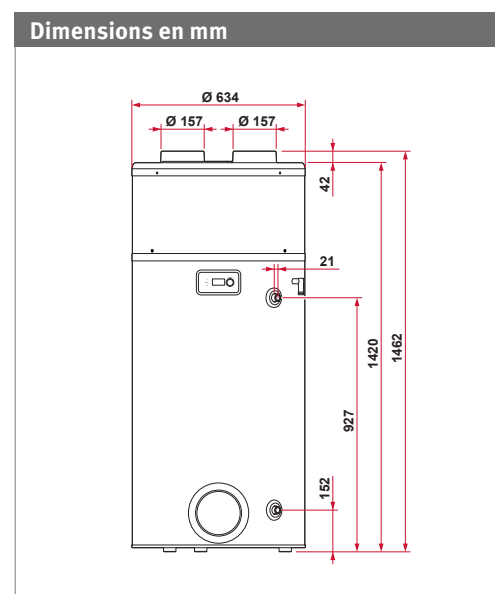

www.saunierduval.fr

SAUNIER DUVAL EAU CHAUDE CHAUFFAGE
SAS au capital de 19 800 000 €
RCS Créteil 312 574 346
8, avenue Pablo Picasso
94132 Fontenay-sous-Bois Cedex
Tél. +33 1 49 74 11 11 - Fax. +33 1 48 76 89 32

Saunier Duval
Toujours à vos côtés



Chauffe-eau thermodynamique sur air extérieur ou air ambiant

Saunier Duval
Toujours à vos côtés

- Impression TPI - Document non contractuel - Août 2016 - Imprimé sur papier - VALLANT GROUP FRANCE SAS se réserve le droit d'apporter toutes modifications techniques sans préavis - SD20796



NOUVEAU

Magna Aqua 200

Le confort et la performance au quotidien !





Saunier Duval : une marque toujours à vos côtés

Depuis plus de 100 ans, nous fabriquons et concevons des solutions de chauffage et d'eau chaude qui répondent aussi bien aux besoins des consommateurs en termes de performance énergétique et de confort thermique qu'aux besoins de nos partenaires professionnels (facilité de manipulation, d'installation et de maintenance).

Le confort sanitaire est pour nous un enjeu majeur. C'est pourquoi nous vous proposons une gamme de chauffe-eau thermodynamiques de 150 à 300 litres où nous allions performance, économie et simplicité.

Magna Aqua 200, la performance en toute simplicité

Saunier Duval réinvente le chauffe-eau thermodynamique en vous apportant de l'innovation au service de la performance, une intégration simplifiée et un confort quotidien garanti.

- Une cuve en inox
- Une intégration adaptée à tous les projets
- Une production d'eau chaude sanitaire économe
- Des performances certifiées



Magna Aqua 200

Ballon thermodynamique

200 litres

L'innovation au service de la performance



- COP de 3,21 à 7°C selon EN 16 147 : des économies au quotidien
- Classe énergétique A et efficacité énergétique saisonnière de 130 % en cycle L : éligible au CITE, au PTZ et à la TVA réduite
- Isolation renforcée avec 50 mm de mousse de polyuréthane : peu de pertes à l'arrêt
- Fluide R290 (propane pur) : aucun effet sur la couche d'ozone et potentiel de réchauffement climatique de 3 seulement
- Échangeur en feuilles d'aluminium (technologie brevetée) optimisant le temps de réchauffage de l'eau

Le confort quotidien garanti



- Quantité d'eau chaude à 40 °C (V40td) supérieure à 612 litres : selon les critères Promotelec⁽¹⁾, Magna Aqua 200 produit assez d'eau par jour pour un logement de type T5, sans utiliser l'appoint
- Isolation phonique renforcée : pression acoustique de 33 dB(A) seulement à 2 m
- Large plage de fonctionnement de la pompe à chaleur : réchauffage de l'eau jusqu'à 55 °C même avec une température extérieure de -7 °C⁽²⁾
- Interface répondant aux exigences d'accessibilité pour les personnes à mobilité réduite
- Programmation hebdomadaire permettant de privilégier confort ou économie selon les moments de la journée, mode turbo en cas de besoin exceptionnel et mode vacances pour une mise en veille jusqu'à 99 jours
- Tranquillité avec une cuve inox garantie 5 ans

⁽¹⁾ Promotelec habitat neuf 2015

⁽²⁾ Au-delà le confort est assuré par l'appoint électrique

NOUVEAU



Une intégration adaptée à tous les projets

- Adapté au logement individuel ou collectif
- Raccords hydrauliques sur le 3/4 avant pour un accès simplifié
- Flexibilité et facilité d'installation : raccords aérauliques désaxés avec entre-axes de 264 mm
- Compacité : Ø 634 mm x (H) 1443 mm

Des économies au quotidien

- Consommation jusqu'à 3 fois inférieure à un chauffe-eau électrique
- Cuve inox : coûts de maintenance réduits et durabilité
- Optimisation de la consommation grâce aux différents modes de programmation (hebdomadaire, vacances, turbo...)
- Réglage automatique de la vitesse du ventilateur

